

**Tchibo**

# Aspirateur de voiture

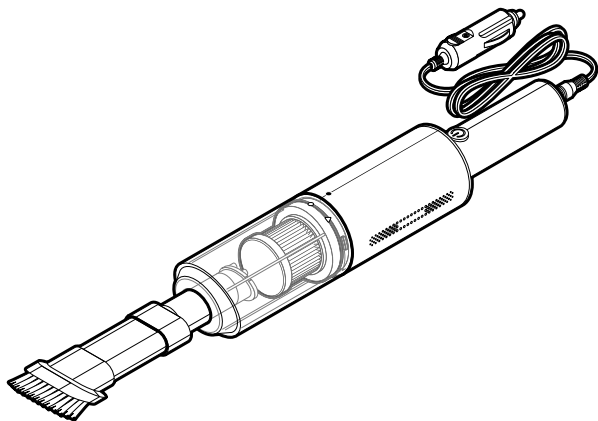

**fr** Mode d'emploi

## **Chère cliente, cher client!**

Votre nouvel aspirateur de voiture est idéal pour aspirer la poussière, la saleté et les miettes sur les sièges de voiture, à l'emplacement des pieds, etc.

Doté d'un long câble, il vous permettra d'aspirer facilement l'ensemble de votre voiture, y compris le coffre.

Grâce à son suceur plat amovible avec rallonge tuyau, vous atteindrez sans problème tous les recoins du véhicule, même les plus difficiles et avec sa brosse amovible, vous pourrez aspirer les surfaces sensibles.

Nous vous souhaitons beaucoup de plaisir avec votre nouvel aspirateur de voiture.

## **L'équipe Tchibo**



[www.fr.tchibo.ch/notices](http://www.fr.tchibo.ch/notices)

# Sommaire

## **4 À propos de ce mode d'emploi**

## **5 Consignes de sécurité**

## **9 Vue générale (contenu de la livraison)**

## **10 Utilisation**

10 Brancher l'aspirateur de voiture sur la prise allume-cigare

10 Allumer et éteindre l'aspirateur de voiture

11 Fixer les accessoires

## **13 Nettoyage**

13 Nettoyer les accessoires

13 Retirer le bac à poussière

14 Retirer et nettoyer le filtre

15 Nettoyer le boîtier

## **16 Changer le fusible**

## **17 Problèmes / solutions**

## **19 Caractéristiques techniques**

## **20 Élimination**

## À propos de ce mode d'emploi

Cet article est muni de dispositifs de sécurité. Lisez toutefois attentivement les consignes de sécurité et n'utilisez cet article que de la façon décrite dans ce mode d'emploi afin d'éviter tout risque de détérioration ou de blessure.

Conservez ce mode d'emploi pour pouvoir le consulter ultérieurement.

Si vous donnez, prêtez ou vendez cet article, remettez ce mode d'emploi en même temps que l'article.

Symboles utilisés dans ce mode d'emploi:



Ce symbole met en garde contre le risque de blessure.



Ce symbole met en garde contre le risque de blessure dû à l'électricité.

Mentions d'avertissement dans ce mode d'emploi:

**DANGER** met en garde contre le risque imminent de blessure grave ou un danger de mort.

**AVERTISSEMENT** met en garde contre le risque de blessure grave ou un danger de mort.

**PRUDENCE** met en garde contre le risque de blessure légère.

**REMARQUE** met en garde contre le risque de détérioration.



Ce symbole signale les informations complémentaires.

## Consignes de sécurité

### Domaine d'utilisation

- L'aspirateur de voiture est adapté aux véhicules équipés d'une prise allume-cigare.  
Il est conçu pour aspirer la poussière, la saleté, les miettes, etc. à l'intérieur du véhicule. Il n'est pas prévu pour le nettoyage de grandes surfaces, ni pour une utilisation continue. L'aspirateur de voiture est adapté aux systèmes 12 V.
- Cet article est conçu pour l'usage privé et ne convient pas à un usage commercial ou professionnel.

### **Danger: risque pour les enfants et personnes à aptitude réduite à l'emploi d'appareils**

- Cet appareil peut être utilisé par des enfants à partir de 8 ans et des personnes aux capacités physiques, sensorielles ou intellectuelles réduites ou ne disposant pas de l'expérience et/ou des connaissances nécessaires à condition qu'ils soient sous surveillance ou aient été initiés aux consignes de sécurité de l'appareil et comprennent les risques qui résultent de son utilisation.  
Les enfants ne doivent pas effectuer le nettoyage de l'appareil sans surveillance. Les enfants ne doivent pas jouer avec l'appareil.
- Tenez le matériel d'emballage hors de portée des enfants.  
Il y a notamment risque d'étouffement!

### **Danger: risque électrique**

- L'appareil et le cordon d'alimentation ne doivent jamais être plongés dans l'eau ou d'autres liquides sous peine de choc électrique. Ne touchez pas l'appareil lorsque vous avez les mains humides.
- L'aspirateur de voiture ne doit être utilisé ou mis en marche qu'avec le cordon d'alimentation fourni dans l'emballage.
- Si une partie du connecteur reste coincée dans la prise allume-cigare, il faut la retirer à l'aide d'une pince isolante ou d'un outil similaire.

Auparavant, débranchez toujours la batterie du véhicule ou retirez le fusible avant d'intervenir sur la prise allume-cigare.

Il y a risque de choc électrique ou de court-circuit dans le système électronique du véhicule.

- N'introduisez aucun objet métallique (épingle ou autre) dans les ouvertures de l'appareil.
- N'utilisez pas l'appareil si l'appareil, la fiche ou le cordon d'alimentation présentent des traces de détérioration ou si l'appareil est tombé.

### **Avertissement: utilisation non conforme**

- N'utilisez jamais l'appareil pour aspirer:
  - des cendres, allumettes ou mégots de cigarette incandescents, etc.: risque d'incendie!
  - du toner d'imprimante: risque d'incendie et d'explosion!
  - des substances caustiques ou toxiques (acides, amiante ou poussière d'amiante, etc.): risque pour la santé!
  - des liquides (notamment les nettoyeurs liquides pour moquette): risque de court-circuit!
  - des objets durs et pointus (tessons de verre, clous, etc.): ils pourraient détériorer le filtre.
  - le plâtre, le ciment, la poussière de perçage, les gravats, le maquillage, etc.: ils colmatent les filtres et risquent d'endommager l'appareil.
  - des câbles, des conduites, etc.: leur isolation pourrait être endommagée.

- Ne démontez pas l'appareil autrement que de la façon indiquée dans ce mode d'emploi. Ne modifiez pas l'article. Ne confiez les réparations de l'appareil, du connecteur ou du cordon d'alimentation qu'à un atelier spécialisé.

### **Danger: risque de blessure**

- Ne laissez pas votre aspirateur de voiture traîner dans le véhicule lorsque vous ne l'utilisez pas. Fixez-le par exemple dans le coffre, ou rangez-le chez vous.
- Veillez à ce que personne ne puisse trébucher sur le cordon d'alimentation.
- N'utilisez jamais l'aspirateur sur des personnes ou des animaux. Maintenez les cheveux, parties du corps et vêtements, tels que les lacets et écharpes, à distance de l'orifice d'aspiration. N'essayez jamais d'éliminer une obstruction alors que l'appareil est en marche.

### **Risque de détérioration**

- Branchez la fiche uniquement sur une prise allume-cigare correspondant aux «Caractéristiques techniques».
- Évitez toute surchauffe de l'aspirateur.  
Éteignez-le au bout de 30 minutes max. de fonctionnement et laissez-le refroidir env. 30 minutes. Assurez-vous que les fentes d'aération de l'appareil ne sont pas obstruées par de la poussière ou d'autres matières ou objets.
- Portez toujours l'aspirateur de voiture par la poignée, pas par le cordon d'alimentation.
- Utilisez toujours l'appareil avec le filtre correctement mis en place.
- Utilisez uniquement des accessoires d'origine.
- Débranchez le connecteur de la prise allume-cigare lorsque vous ne l'utilisez pas pour économiser la batterie de voiture. Tirez toujours sur le connecteur, pas sur le cordon d'alimentation.

- N'exposez pas l'aspirateur de voiture à des températures extrêmes. Protégez-le de l'exposition directe au soleil, de l'humidité et de la poussière.
- N'utilisez en aucun cas de produits de nettoyage agressifs, abrasifs ou récurants.
- Avant d'utiliser l'aspirateur de voiture, respectez les instructions d'utilisation du véhicule dans lequel vous branchez l'aspirateur de voiture (notamment s'il s'agit d'un véhicule hybride ou électrique) ou demandez conseil au revendeur.



## Vue générale (contenu de la livraison)

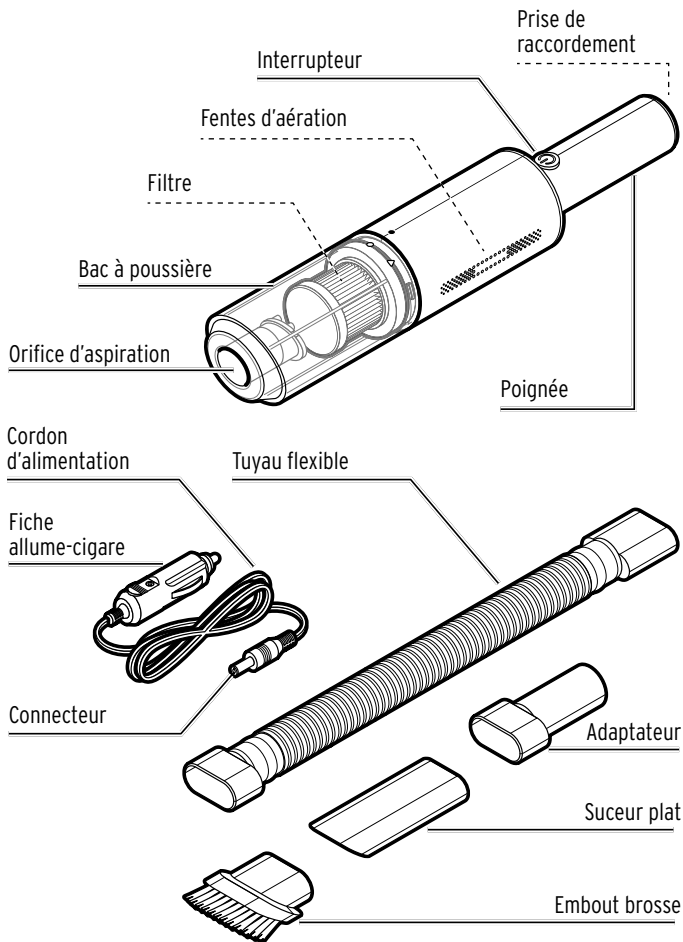

## Utilisation

- L'aspirateur de voiture chauffe pendant l'utilisation. Ceci est parfaitement normal et ne constitue pas un défaut. N'utilisez pas l'aspirateur de voiture plus de 30 minutes sans faire de pause.
- Certaines prises allume-cigare ne sont alimentées en courant qu'une fois le contact mis. Vérifiez ce point dans un premier temps.

### Brancher l'aspirateur de voiture sur la prise allume-cigare

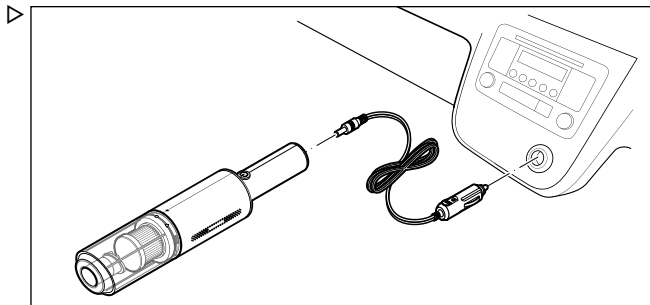

Branchez le connecteur du cordon d'alimentation sur la prise de l'aspirateur de voiture et la fiche sur la prise allume-cigare.

### Allumer et éteindre l'aspirateur de voiture

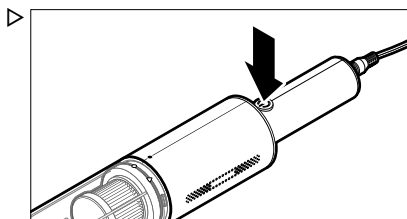

Pour éteindre ou allumer l'aspirateur, appuyez sur l'interrupteur .

## Fixer les accessoires

### Embout brosse

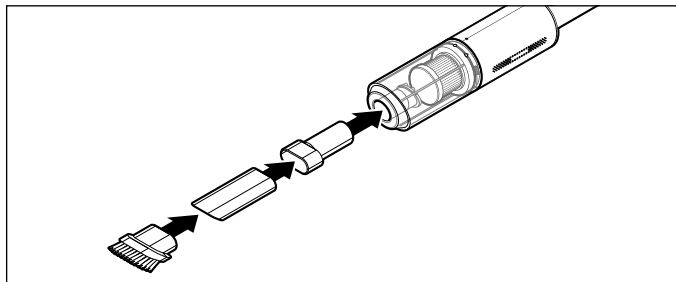

Utilisez l'embout brosse pour aspirer les sièges auto et les surfaces délicates, p. ex. le tableau de bord, etc.

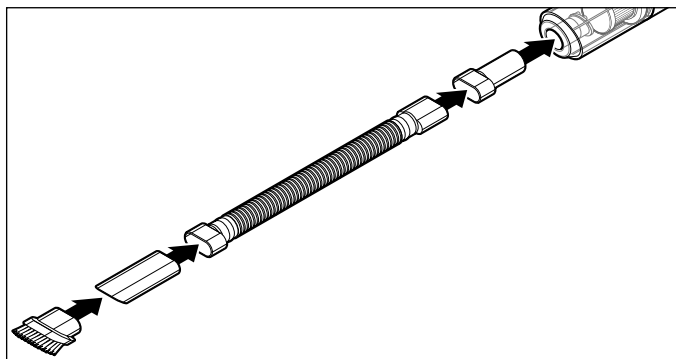

Pour les endroits difficiles d'accès, utilisez en plus le tuyau flexible.

## Suceur plat

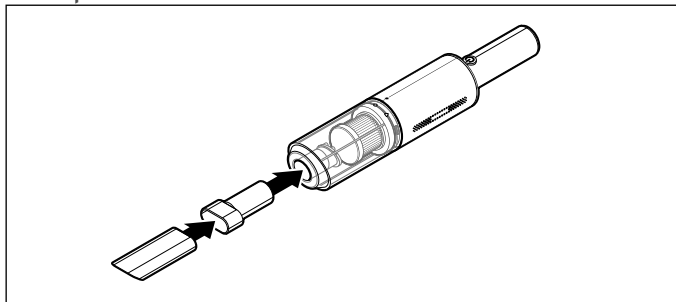

Utilisez le suceur plat pour tous les coins et recoins qui ne sont pas accessibles avec un suceur volumineux.

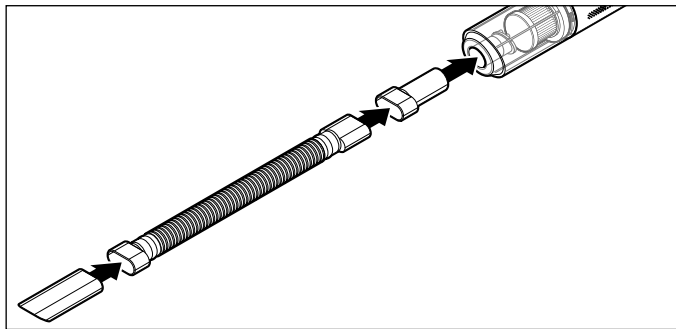

Pour les endroits difficiles d'accès, utilisez en plus le tuyau flexible.

# Nettoyage

## Nettoyer les accessoires

1. Éteignez l'appareil et enlevez les accessoires.
2. Enlevez les cheveux ou les fils de la brosse amovible.
3. Essuyez les accessoires avec un chiffon non pelucheux, légèrement humide.

## Retirer le bac à poussière

**REMARQUE** - risque de détérioration

Ne mettez pas l'appareil en marche pendant que vous démontez le bac à poussière.

1. Retirez la fiche de la prise allume-cigare et le connecteur de la prise de l'appareil.
2. Maintenez l'aspirateur de voiture de manière à ce que le bac à poussière soit tourné vers le bas.
- 3.

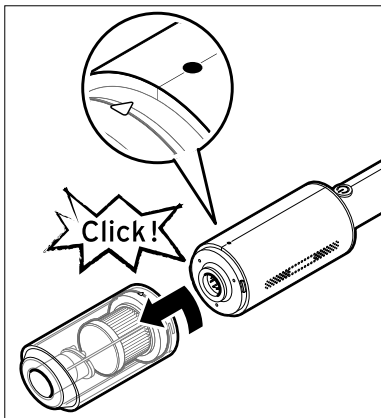

Tournez le bac à poussière dans le sens inverse des aiguilles d'une montre et retirez-le du bloc-moteur.

## Retirer et nettoyer le filtre

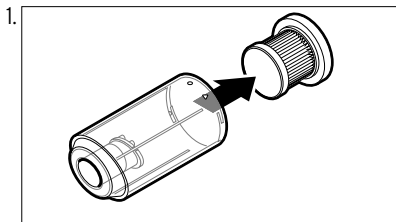

Retirez le filtre du bac à poussière.

2. Videz le bac à poussière. Si nécessaire, essuyez-le avec un chiffon ou une éponge humide.

3. Tapotez légèrement sur le filtre pour en faire tomber la poussière.

4. Nettoyez le filtre avec un chiffon non pelucheux et légèrement humide ou avec une brosse douce.

S'il est très sale, nettoyez-le avec un aspirateur courant.

Si le filtre est vraiment très sale, vous pouvez aussi le laver à l'eau claire tiède. Laissez-le ensuite complètement sécher avant de le remettre dans l'aspirateur.

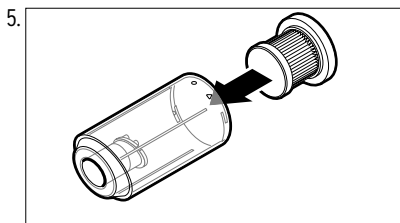

Remettez le filtre dans le bac à poussière.

6.

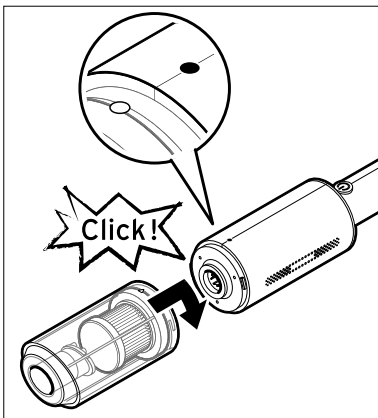

Remettez le bac à poussière sur le bloc-moteur et tournez-le dans le sens des aiguilles d'une montre de manière à ce que les points situés sur le bac à poussière et le bloc-moteur soient l'un en face de l'autre. Vous devez entendre et sentir le bac à poussière s'enclencher.

## Nettoyer le boîtier

**REMARQUE** - risque de détérioration

Pour le nettoyage, n'utilisez pas de produits chimiques ni de nettoyeurs agressifs ou abrasifs.

▷ Essayez le boîtier avec un chiffon légèrement humide et non pelucheux.

## Changer le fusible

Si l'aspirateur de voiture ne fonctionne plus alors que la fiche est correctement branchée sur la prise allume-cigare, il se peut que le fusible de la fiche soit défectueux et doive être remplacé.

 Certaines prises allume-cigare ne sont alimentées en courant qu'une fois le contact mis. Vérifiez ce point dans un premier temps.

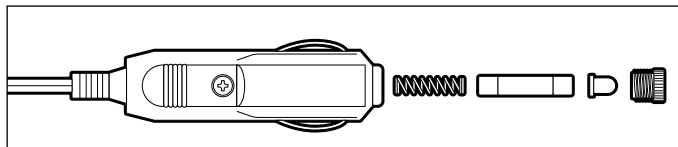

1. Dévissez l'écrou (le cas échéant à l'aide d'une pince) et retirez tous les éléments en suivant l'ordre indiqué sur l'illustration. **Attention:** le fusible est doté d'un ressort!
2. Remplacez le fusible par un modèle du même type (voir le chapitre «Caractéristiques techniques»). Vous trouverez des fusibles de rechange dans les magasins d'équipement automobile.
3. Remontez tous les éléments en suivant l'ordre indiqué.



## Problèmes / solutions

### L'aspirateur de voiture ne fonctionne pas

- La fiche du cordon d'alimentation est-elle correctement branchée sur la prise allume-cigare?
- La prise allume-cigare est-elle sous tension?  
Il faut éventuellement mettre le contact de la voiture.
- Le fusible de la fiche du cordon d'alimentation et le fusible correspondant de la prise allume-cigare à l'intérieur du véhicule sont-ils en bon état?

### Faible puissance d'aspiration

- Le bac à poussière est-il plein? Est-il correctement mis en place?
- Le filtre est-il encrassé? Est-il correctement mis en place?

### De la poussière s'échappe du bac collecteur

- Le bac à poussière est-il plein? Est-il correctement mis en place?
- Le filtre est-il correctement mis en place?

### Une pièce de la fiche du cordon d'alimentation s'est détachée et s'est coincée à l'intérieur de la prise allume-cigare



**AVERTISSEMENT** - danger de mort par choc électrique

Si une partie du connecteur reste coincée dans la prise allume-cigare, il faut la retirer à l'aide d'une pince isolante ou d'un outil similaire. Auparavant, débranchez toujours la batterie du véhicule ou retirez le fusible avant d'intervenir sur la prise allume-cigare. Il y a risque de choc électrique ou de court-circuit dans le système électronique du véhicule.

1. Débranchez la batterie du véhicule ou retirez le fusible.

2. À l'aide d'une pince isolante ou d'un outil similaire, retirez délicatement la pièce du connecteur restée coincée dans la prise allume-cigare.
3. Fixez-la de nouveau sur la fiche.
4. Rebranchez la batterie du véhicule ou remettez le fusible en place.

## Caractéristiques techniques

Modèle:	675 634
Alimentation:	Prise allume-cigare 12 V DC
Fusible:	Coupe-circuit à fusible 10 A / 250 V
Puissance du moteur:	80 W
Made exclusively for:	Tchibo GmbH, Überseering 18, 22297 Hamburg, Germany <a href="http://www.tchibo.ch">www.tchibo.ch</a>

Sous réserve de modifications techniques et esthétiques de l'article dues à l'amélioration des produits.



## Élimination

L'article et son emballage sont produits à partir de matériaux valorisables pouvant être recyclés afin de réduire la quantité de déchets et de préserver l'environnement.

Éliminez l'**emballage** selon les principes de la collecte sélective en séparant le papier, le carton et les emballages légers.



Les **appareils** signalés par ce symbole ne doivent pas être éliminés avec les ordures ménagères!

Vous êtes tenu par la législation d'éliminer les appareils en fin de vie en les séparant des ordures ménagères. Les appareils électriques contiennent des substances dangereuses qui peuvent nuire à l'environnement et à la santé en cas de stockage et d'élimination incorrects. Pour avoir des informations sur les centres de collecte où remettre les appareils en fin de vie, adressez-vous à votre municipalité.

---

**Référence: 675 634**

---

Made exclusively for:

Tchibo GmbH, Überseering 18, 22297 Hamburg, Germany

[www.tchibo.ch](http://www.tchibo.ch)