

Platine disques verticale rétro avec fonction *Bluetooth*[®]

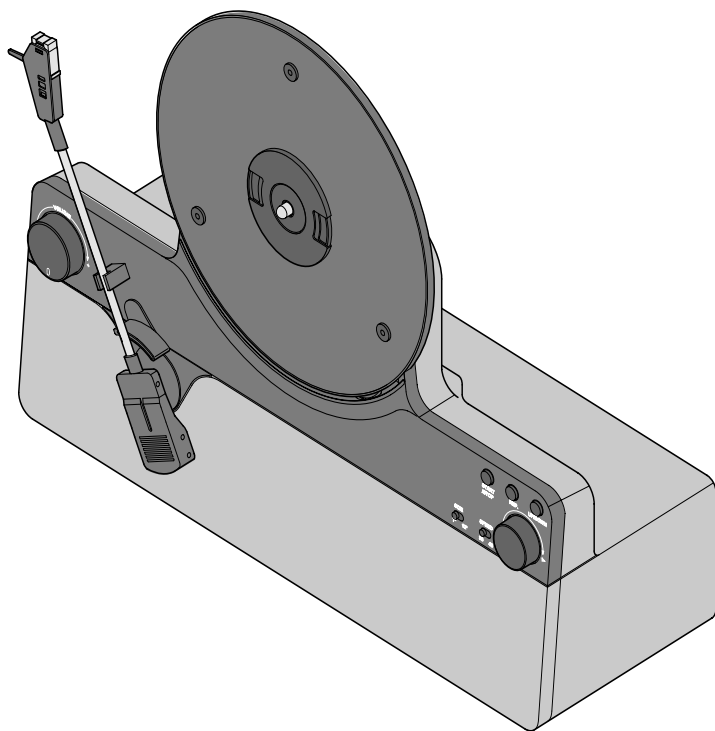

Chère Cliente, cher Client !

Votre nouvelle platine disques verticale rétro ressuscite l'époque des vinyles. Vous avez conservé vos vieux disques fétiches au fond d'un placard? Vous allez enfin pouvoir profiter à nouveau de ces trésors musicaux sur vinyle.

Et de surcroît, avec des enceintes stéréo intégrées et une technologie *Bluetooth*[®] de pointe pour une écoute directe. Vous pouvez également connecter la platine à un système stéréo via la sortie audio, comme d'habitude.

Grâce à la fonction *Bluetooth*[®] intégrée, permettant la réception des fichiers musicaux, vous pouvez lire également vos fichiers MP3 depuis votre smartphone ou tablette via la platine disques.



www.fr.tchibo.ch/notices

Sommaire

- | | | | |
|----------|---|-----------|---|
| 3 | À propos de ce mode d'emploi | 10 | Sortie audio externe |
| 4 | Consignes de sécurité | 10 | Branchement du casque |
| 6 | Vue générale (contenu de la livraison) | 11 | Nettoyage |
| 7 | Mise en service | 11 | Remplacement de l'aiguille de lecture |
| 7 | Raccordement électrique | 11 | Retrait de l'aiguille de lecture de la capsule de lecture |
| 7 | Mise en route | 11 | Installation de l'aiguille de lecture |
| 7 | Arrêt | 12 | Réinitialisation |
| 8 | Mise en place du disque | 12 | Problèmes / solutions |
| 8 | Choix du mode | 13 | Caractéristiques techniques |
| 8 | Réglage du volume | 14 | Élimination |
| 8 | Mode Vinyl | 15 | Déclaration de conformité |
| 9 | Mode Vinyl Stream | | |
| 9 | Mode Bluetooth® | | |

À propos de ce mode d'emploi

Cet article est muni de dispositifs de sécurité. Lisez toutefois attentivement les consignes de sécurité et n'utilisez cet article que de la façon décrite dans ce mode d'emploi afin d'éviter tout risque de détérioration ou de blessure.

Conservez ce mode d'emploi pour pouvoir le consulter ultérieurement. Si vous donnez, prêtez ou vendez cet article, remettez ce mode d'emploi en même temps que l'article.

Symboles utilisés dans ce mode d'emploi:



Ce symbole vous met en garde contre le risque de blessure.



Ce symbole vous met en garde contre le risque de blessure due à l'électricité.

Mentions d'avertissement dans ce mode d'emploi:

DANGER met en garde contre le risque imminent de blessure grave ou un danger de mort.

AVERTISSEMENT met en garde contre le risque de blessure grave ou un danger de mort.

PRUDENCE met en garde contre le risque de blessure légère.

REMARQUE met en garde contre le risque de détérioration.



Ce symbole signale les informations complémentaires.

Consignes de sécurité

Domaine d'utilisation

La platine disques est conçue pour lire des disques vinyles. Elle est destinée à l'usage privé et ne convient pas à un emploi commercial ou professionnel.

La platine disques est conçue pour être utilisée à l'intérieur. Cependant, ne l'utilisez pas dans des pièces très humides. La platine disques n'est pas protégée contre l'eau et l'humidité.

N'utilisez cet article que dans des conditions climatiques modérées.

DANGER : risque pour les enfants et les personnes à aptitude réduite à l'emploi d'appareils

- Cet appareil ne doit pas être utilisé par des enfants. Il ne doit pas non plus être utilisé par des personnes dont les aptitudes physiques, sensorielles ou intellectuelles, l'inexpérience ou le manque de connaissances ne leur permettent pas de l'utiliser en toute sécurité. Les enfants doivent être sous surveillance pour garantir qu'ils ne jouent pas avec l'appareil.
- Installez la platine disques hors de portée des enfants.
- Tenez le matériel d'emballage hors de portée des enfants.
Il y a notamment risque d'étouffement!

DANGER : risque électrique

- Ne plongez jamais la platine ou l'adaptateur secteur dans l'eau afin d'éviter tout risque de choc électrique.
N'exposez jamais l'appareil à l'humidité. Protégez-le également des gouttes et des projections d'eau.
- Ne touchez pas l'article avec des mains humides.
- Ne placez pas de récipient contenant du liquide, p. ex. des vases, sur l'appareil ou juste à côté. Le récipient peut se renverser et le liquide nuire à la sécurité électrique.

- N'ouvrez jamais le boîtier et n'en retirez aucun élément.
- À l'intérieur du boîtier se trouvent des pièces sous tension qui peuvent provoquer un choc électrique en cas de contact.
- N'introduisez aucun objet dans les ouvertures de l'appareil car vous pourriez toucher des pièces sous tension.
- Ne branchez l'appareil que sur une prise de courant installée conformément à la réglementation et dont la tension correspond aux caractéristiques techniques de l'adaptateur secteur.
- Retirez l'adaptateur secteur de la prise de courant en cas de problème survenant pendant le fonctionnement, après utilisation, en cas d'orage, avant de remplacer l'aiguille de lecture et avant de nettoyer l'appareil. Tirez toujours sur l'adaptateur secteur, jamais sur le cordon d'alimentation.
- Bien que l'appareil dispose d'un bouton de fonction pour la mise en marche et l'arrêt, l'isolation complète de la tension du secteur ne s'effectue que par l'intermédiaire de l'adaptateur secteur, qui doit être facilement accessible. Utilisez donc une prise de courant aisément accessible afin que vous puissiez débrancher rapidement l'adaptateur secteur en cas de besoin. Disposez le cordon d'alimentation de manière à ce que personne ne puisse trébucher dessus.
- Veillez à ce que le cordon d'alimentation ne soit ni tordu, ni coincé. Tenez-le toujours suffisamment éloigné des surfaces chaudes et des arêtes coupantes.
- Ne faites jamais fonctionner l'appareil sans surveillance.
- Ne mettez pas l'appareil en marche si l'appareil lui-même, l'adaptateur secteur ou le cordon d'alimentation présentent des détériorations.

- Ne modifiez pas l'article. Ne confiez les réparations de l'appareil ou de l'adaptateur secteur qu'à un atelier spécialisé ou au service client. Des réparations non appropriées pourraient entraîner de graves risques pour l'utilisateur.

DANGER : risque de lésions auditives

- Un réglage excessif du volume, subitement ou sur une longue période, peut endommager les facultés auditives, surtout si vous utilisez un casque.

DANGER : risque d'explosion/d'incendie

- Laissez suffisamment d'espace autour de l'appareil pour assurer une bonne ventilation.
- Assurez une bonne ventilation en veillant à ne pas couvrir les fentes d'aération avec des objets, comme des journaux, des nappes ou des rideaux, etc.
- Ne posez jamais d'objets à flamme nue (bougies, etc.) sur l'appareil ou à proximité de l'appareil.
- Ne faites pas tomber l'article et ne l'exposez pas à des chocs violents.

REMARQUE - risque de détérioration

- Posez la platine disques sur une surface stable et plane.
- Protégez l'appareil de l'humidité, de la poussière, des températures élevées et de l'exposition directe au soleil. Sinon, il peut y avoir des dysfonctionnements et détériorations du système électronique ou du boîtier.
- Placez l'appareil suffisamment loin de sources de chaleur comme les plaques de cuisson ou les fours.
- Si l'appareil passe d'un environnement froid à une pièce chaude, de la condensation peut se former à l'intérieur de l'appareil. Attendez quelques heures avant de l'allumer.

- Utilisez uniquement les accessoires d'origine.
- Connectez l'appareil à des appareils audio externes uniquement de la façon décrite dans ce mode d'emploi. Notez que les différentes connexions conviennent à différents types d'appareils et de raccordements. Autrement, cela peut endommager les appareils.
- Ne branchez l'adaptateur secteur dans la prise de courant qu'à la fin du montage, une fois que tous les autres branchements ont été effectués.
- Tenez les cartes à piste magnétique, comme les cartes d'identité, les cartes téléphoniques, les cartes de crédit, etc., ainsi que les bandes magnétiques audio ou les montres loin de l'appareil. Elles risqueraient d'être endommagées par les aimants contenus dans l'appareil.
- Pour le nettoyage, n'utilisez pas de produits chimiques ni de nettoyeurs agressifs ou abrasifs.
- Fixez le bras de lecture lorsque vous déplacez l'appareil.
- Il est impossible d'exclure totalement que certains vernis ou produits d'entretien ainsi que certaines matières plastiques n'attaquent et ne ramollissent le matériau des pieds antidérapants de l'article. Pour éviter les traces indésirables sur les meubles, placez éventuellement un support non glissant sous l'article.
- La platine disques est destinée uniquement à l'écoute de disques vinyles. L'utilisation d'autres disques peut endommager l'appareil.

Vue générale (contenu de la livraison)

Avant :

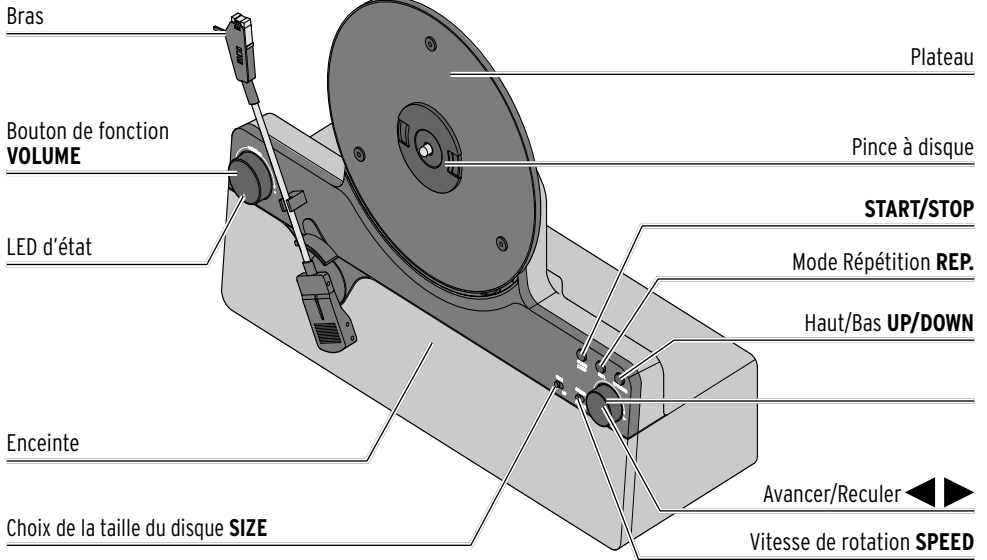

Arrière :

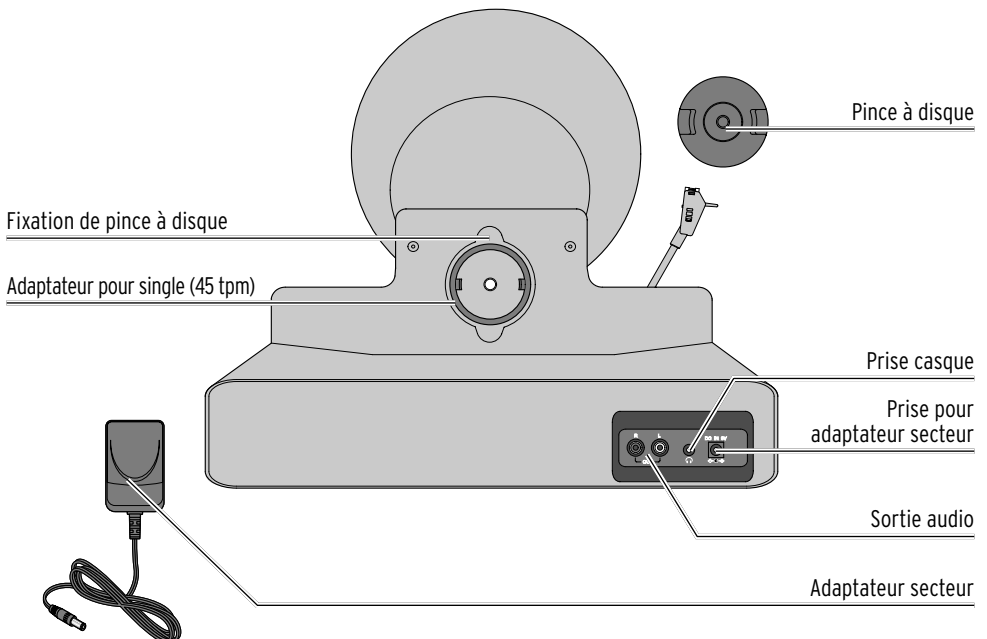

Mise en service

1. Sortez toutes les pièces de leur emballage et retirez le matériel d'emballage.
2. Retirez toutes les sécurités de transport.
3. Vérifiez qu'aucune pièce ne manque ou n'est détériorée. Pendant la mise en service et le transport, veillez à ce que le bras soit solidement fixé avec le crochet de maintien du bras.
4. Posez la platine disques sur une surface stable, plane et sans vibrations. Choisissez un endroit protégé de l'exposition directe au soleil.
5. Retirez le cache blanc de l'aiguille de protection en le tirant doucement en ligne droite pour l'éloigner du bras.

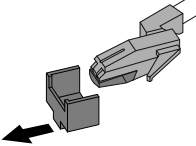

REMARQUE - risque de détérioration

- Faites attention une fois que vous avez retiré la protection et débloqué le crochet de maintien du bras. Veillez à ce que l'aiguille de lecture ne heurte rien. L'aiguille est en effet très fragile et s'abîme facilement.

Raccordement électrique

- ▷ Branchez l'adaptateur secteur à la prise pour adaptateur secteur sur la face arrière.

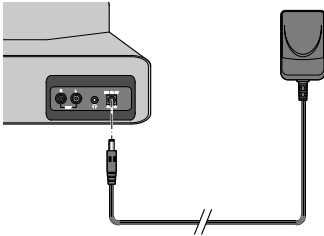

Mise en route

- ▷ Appuyez sur le bouton de fonction **VOLUME** pendant env. 3 secondes pour allumer la platine disques.

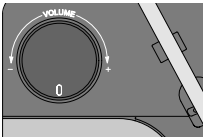

- La LED d'état devient blanche et une mélodie retentit.

Arrêt

- ▷ Appuyez sur le bouton de fonction **VOLUME** pendant env. 3 secondes pour arrêter l'appareil.
- Une mélodie retentit et la LED d'état s'éteint.
- ▷ Après environ 15 minutes sans signal, l'appareil se met en veille. Maintenez alors le bouton de fonction **VOLUME** enfoncé pendant env. 3 secondes pour le réactiver.

Mise en place du disque

Disques

1. Enlevez la pince à disque sur la face arrière de la platine disques en compressant les languettes en plastique et en les retirant.
2. Placez délicatement le disque sur le plateau, puis placez la pince à disque sur le disque jusqu'à ce que vous entendiez un clic.
3. Le disque est à présent fixé sur le plateau et prêt pour l'écoute.

Disques singles

1. Retirez la pince à disque sur la face arrière de la platine disques en compressant les languettes en plastique et en les retirant.
2. Retirez maintenant l'adaptateur pour single et insérez-le dans le renforcement du plateau.
3. Placez délicatement le disque sur le plateau, puis placez la pince à disque sur le disque jusqu'à ce que vous entendiez un clic. Assurez-vous que les deux ergots de serrage de l'adaptateur pour single s'encliquètent dans les renforcements de la pince à disque.
4. Le disque single est à présent fixé sur le plateau et prêt pour l'écoute.

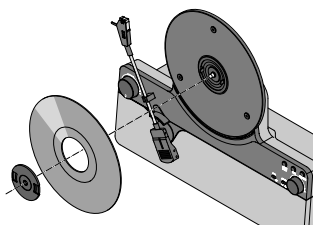

Choix du mode

- ▷ Si nécessaire, appuyez plusieurs fois sur le bouton de fonction **VOLUME** pour choisir le mode de lecture. Vous avez le choix entre le mode Vinyl, le mode Vinyl Stream et le mode *Bluetooth*[®].

Réglage du volume

- ▷ Tournez le bouton de fonction **VOLUME** dans le sens des aiguilles d'une montre pour augmenter le volume.
- ▷ Tournez le bouton de fonction **VOLUME** dans le sens inverse des aiguilles d'une montre pour réduire le volume.

Mode Vinyl

1. Si nécessaire, appuyez plusieurs fois sur le bouton de fonction **VOLUME** pour accéder au mode Vinyl.

2. Sélectionnez la taille du disque et la vitesse de rotation.

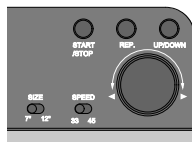

3. Appuyez sur la touche **START/STOP** pour commencer l'écoute du disque. Le bras se déplace automatiquement vers le bord du disque et le plateau commence à tourner.
4. Appuyez sur la touche **START/STOP** pour arrêter l'écoute du disque. Le bras revient automatiquement vers le support du bras et le plateau s'arrête de tourner.
5. Appuyez sur la touche **UP/DOWN** pour lever ou poser temporairement le bras.
6. Tournez le bouton rotatif Avancer/reculer ◀▶ dans le sens souhaité. Le bras se lève automatiquement et avance ou recule d'environ 1 cm. Le bras s'abaisse ensuite automatiquement et la lecture reprend.
7. Pendant la lecture du disque, appuyez sur la touche **REP.** pour activer le mode Répétition. La LED d'état devient verte. À la fin du disque, le bras revient automatiquement au début du disque et recommence la lecture. Appuyez à nouveau sur la touche **REP.** pour désactiver le mode Répétition.

Mode Vinyl Stream

1. Pendant la lecture du disque en mode VINYL, appuyez sur le bouton de fonction **VOLUME** pour accéder au mode Vinyl Stream. La LED d'état clignote en blanc.
2. Activez la fonction *Bluetooth*[®] de votre *appareil Bluetooth*[®] externe.
-  L'appareil *Bluetooth*[®] ne doit pas être couplé avec un autre appareil et doit être proche de la platine disques pour que le couplage fonctionne.
3. Attendez quelques secondes que la platine disques couple automatiquement l'appareil *Bluetooth*[®] externe.
4. La platine disques restitue automatiquement la musique sur l'appareil *Bluetooth*[®] externe.
-  Le volume se règle exclusivement sur l'appareil *Bluetooth*[®]. Si la platine disques est en mode Vinyl Stream, aucun son ne sort du haut-parleur interne.

Mode *Bluetooth*[®]

1. Si nécessaire, appuyez plusieurs fois sur le bouton de fonction **VOLUME** pour accéder au mode *Bluetooth*[®].
2. Si la LED d'état clignote en bleu, la platine disques est en mode couplage *Bluetooth*[®].
3. Activez la fonction *Bluetooth*[®] de votre appareil mobile (par ex. smartphone) et lancez la recherche d'appareils. Sélectionnez l'appareil « TCM 689039 » dans la liste et confirmez le cas échéant.

4. Lorsque les appareils sont couplés, la LED d'état cesse de clignoter.
5. Placez les appareils *Bluetooth®* à une distance inférieure à 10 m.
6. La lecture est commandée exclusivement à partir de votre appareil externe. Cependant, le réglage du volume peut s'effectuer aussi bien sur la platine disques que sur votre appareil mobile.

Sortie audio externe

REMARQUE - risque de détérioration

- Respectez également les instructions du mode d'emploi de l'amplificateur externe.

La platine disques peut être raccordée à l'entrée phono/line-in/aux-in d'une chaîne hi-fi par exemple. Un câble audio muni de 2 connecteurs RCA de chaque côté (non fourni) est requis.

1. Avant d'établir la connexion, éteignez les deux appareils.

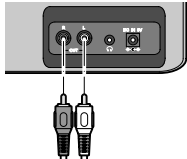
2.  Branchez les deux fiches RCA du câble audio à la sortie audio à l'arrière de la platine. Observez le code couleur pour restituer correctement le son stéréo.

3. Connectez le câble audio à l'entrée line-in/aux-in de votre chaîne hi-fi (connecteur rouge = canal droit; connecteur blanc = canal gauche).
4. Baissez d'abord le volume sur les deux appareils avant de les rallumer.
5. Démarrez la lecture du disque comme indiqué précédemment.
6. Réglez le volume sur votre chaîne hi-fi. Vous ne pouvez pas modifier le volume sur la platine disque elle-même.



Si la lecture est trop faible, vous avez besoin d'un amplificateur phono supplémentaire. Ce type d'appareil est disponible dans le commerce.

Branchement du casque

Procédez comme suit pour utiliser le casque:

1. Réduisez le volume au minimum.
2. Branchez la fiche du casque dans la prise casque à l'arrière, puis réglez le volume à l'aide du bouton de fonction **VOLUME**.



PRUDENCE - risque de blessure

- Évitez d'écouter pendant une longue période avec le casque, car cela peut endommager l'ouïe.

Nettoyage



AVERTISSEMENT - danger de mort par choc électrique

- Débranchez toujours l'adaptateur secteur de la prise de courant avant de nettoyer l'appareil.
- N'exposez jamais l'appareil à l'humidité. Protégez-le également des gouttes et des projections d'eau.

REMARQUE - risque de détérioration

- Pour le nettoyage, n'utilisez pas de produits chimiques ni de nettoyeurs agressifs ou abrasifs.
- Si nécessaire, nettoyez le boîtier avec un chiffon doux légèrement humide.
- Nettoyez régulièrement l'aiguille. Vous pouvez éliminer les peluches et les salissures légères en brossant l'aiguille avec une brosse douce, de l'arrière vers l'avant. Pour éliminer les salissures plus importantes, déposez quelques gouttes d'alcool ménager sur la brosse.

Remplacement de l'aiguille de lecture

Après environ 300 heures de fonctionnement, remplacez l'aiguille de lecture du bras afin de préserver la qualité de lecture et d'éviter d'endommager vos disques. Le modèle de l'aiguille nécessaire est indiqué au chapitre « Caractéristiques techniques ».

Retrait de l'aiguille de lecture de la capsule de lecture

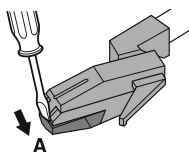

REMARQUE :

Une pression trop forte sur l'aiguille de lecture peut endommager ou casser la capsule de lecture.

1. Placez un tournevis à la pointe de l'aiguille de lecture et appuyez dans le sens de la flèche « **A** ».

2. Retirez l'aiguille de lecture dans le sens de la flèche « **B** ».

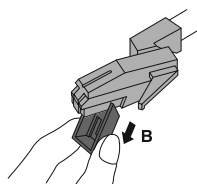

Installation de l'aiguille de lecture

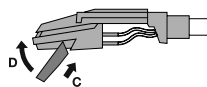

1. Tenez la pointe de l'aiguille de lecture et insérez l'autre bord en appuyant dans le sens de la flèche « **C** ».

2. Poussez l'aiguille de lecture vers le haut dans le sens de la flèche « **D** » jusqu'à ce qu'elle s'encliquète à la pointe.



PRUDENCE - risque de blessure

- Ne touchez pas l'aiguille pour éviter de vous blesser la main.

REMARQUE - risque de détérioration

- Ne pliez pas l'aiguille de lecture.

Veillez noter :

- Il est recommandé de remplacer l'aiguille de lecture dès que vous remarquez un changement dans la qualité du son.

Réinitialisation

Les rayonnements électromagnétiques dans l'environnement de l'appareil peuvent entraîner des dysfonctionnements. Si l'appareil ne se connecte pas, éloignez-le de la zone des rayonnements électromagnétiques. Effectuez une réinitialisation en éteignant et en rallumant l'appareil.

Problèmes / solutions

L'appareil ne fonctionne pas

- L'adaptateur secteur est-il raccordé au secteur ?
- Le bouton de fonction **VOLUME** a-t-il été enfoncé pendant environ 3 secondes pour la mise en marche ?

Pas de son / lecture trop faible

- Régler le volume sur la platine disques et sur l'appareil externe si nécessaire.
- Le bon mode est-il sélectionné sur la platine ?
- La connexion *Bluetooth*[®] a-t-elle été interrompue ?
- Appareils trop éloignés ?
- L'appareil mobile est-il déjà connecté à un autre appareil ?
- Vérifiez le raccordement du câble et les réglages de l'amplificateur.

L'aiguille « saute » pendant la lecture

- Le disque est-il endommagé ?
- L'aiguille de lecture est-elle usée ? Remplacer l'aiguille de lecture.

Mauvaise qualité sonore de l'enregistrement

- Le disque ou l'aiguille de lecture est-il (elle) sale ?

Caractéristiques techniques

Modèle :	LSA-070BK
Référence :	689 039
Dimensions :	
Longueur :	38,0 cm
Profondeur :	21,5 cm
Hauteur :	30,7 cm
Poids :	2,3 kg (net)
Alimentation :	100-240 V ~ 50/60 Hz
Modèle d'aiguille :	ITNP-S1
Classe de protection :	II 
Puissance absorbée :	13,5 W
Commutation en mode veille :	après 15 minutes sans signal
Consommation de courant en veille :	0,1 W
Température ambiante :	de +10 à +40 °C
Fabriqué par :	Commaxx BV, Wiebachstraat 37, 6466 NG Kerkrade, The Netherlands (Pays-Bas)

Sous réserve de modifications techniques et esthétiques de l'article dues à l'amélioration des produits.



Adaptateur secteur :

Modèle :	SK01T8-0900150V
Fabricant :	Shenzhen Simsukian Electronics Technology Co., Ltd.
Entrée :	100-240 V ~ 50/60 Hz
Sortie :	9,0 V 1,5 A 13,5 W

(le symbole  signifie courant continu)

(le symbole  indique la polarité du connecteur)

Efficacité en fonctionnement \emptyset :	83,59 %
à faible charge (10 %) :	73,44 %
Puissance absorbée à charge nulle :	0,1 W max.

Élimination

L'article et son emballage ont été fabriqués à partir de matériaux de valeur qui peuvent être recyclés, afin de réduire la quantité de déchets et de préserver l'environnement.

Éliminez l'**emballage** conformément aux règles de tri sélectif. Utilisez pour cela les dispositifs locaux de collecte du papier, du carton et des emballages légers.

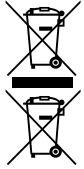

Les appareils marqués de ce symbole ne doivent pas être jetés avec les ordures ménagères !

Vous êtes tenu par la législation d'éliminer les appareils en fin de vie en les séparant des ordures ménagères. Les appareils électriques contiennent des substances dangereuses qui peuvent nuire à l'environnement et à la santé en cas de stockage et d'élimination incorrects. Pour obtenir des informations sur les centres de collecte où remettre les appareils en fin de vie, adressez-vous à votre municipalité.

Déclaration de conformité

Par la présente, la société Commaxx BV déclare qu'à la date de la mise sur le marché, ce produit est conforme aux exigences essentielles et aux autres dispositions pertinentes de la directive 2014/53/UE.

La déclaration de conformité complète est consultable sur https://commaxx-certificates.com/doc/689039_doc.pdf

Le produit peut être commercialisé dans les pays suivants :
Allemagne, Autriche, Suisse, République tchèque, Pologne, Slovaquie.

Référence : 689 039

Fabriqué par : Commaxx BV, Wiebachstraat 37, 6466 NG Kerkrade, The Netherlands (Pays-Bas)